



# 荷役・運搬機械

●フォークリフト

## フォークリフト

技 DJE 09A0A/DJA 09A0Aは 特教 特自検 (全機種) 免 (ナンバー付きのみ)

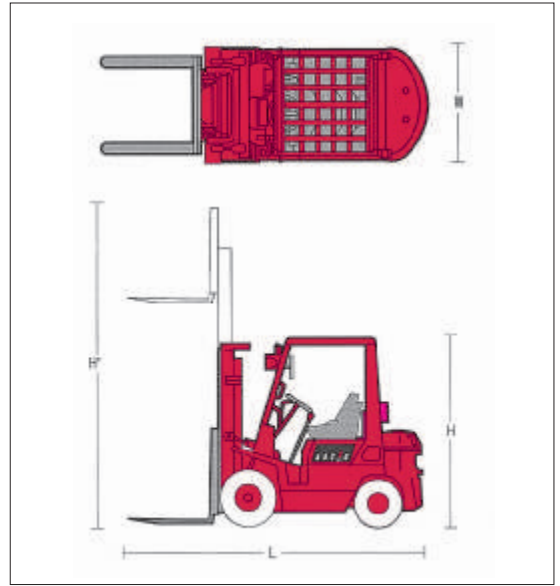

商品コード	DJE 09A0A	DJA 09A0A	DJA 09A1A	DJA 15A0A	DJA 20A0A	DJA 25A0A	DJA 30A0A	
呼称(最大荷重) (kg)	900		1,000	1,500	2,000	2,500	3,000	
メーカー	トヨタ		三菱ロジスネクスト	トヨタ				
型式	7FB10	02-8FD10	FD10T14	02-8FD15	52-8FD20	52-8FD25	52-8FD30	
最大揚高 (mm)	3,000							
マスト傾斜角	前 (度)	7		6				
	後 (度)	11	10	12	11			
走行速度(最高速度) [負荷/無負荷] (km/h)	14.5/17	17.5/18	12.0	19/19.5				
フォーク長 (mm)	770			920		1,070		
動力伝達装置	-	トルコン	-	トルコン				
駆動方式	バッテリー		エンジン					
定格出力 (kW{PS})	-	39{53}	17.5{23.8}	39{53}		42{57}		
燃料	軽油							
燃料タンク容量 (L)	-	45		45	60			
寸法	全長L (mm)	2,845	3,015	2,970	3,210	3,480	3,705	3,865
	全幅W (mm)	1,060	1,045	1,070		1,150		1,240
	全高H (mm)	2,025	2,080	2,070	2,080	2,110		2,170
	最大高H' (mm)	3,920		4,030	3,920		4,070	
質量 (kg)	2,640	2,200	2,150	2,560	3,410	3,720	4,380	

水中ポンプ  
水処理機械

発電・溶接  
照明 機器

コンプレッサ  
エア 機械

ハウス・備品

通信計測機器

環境関連機器

掘削・運搬  
解体・林業

道路・整地  
保安・鉄道

レンタカー  
車両 機械

高所作業車  
作業定場・建築機器

荷役 重機械

コンクリート機器

汎用 機器

フロント  
関連 機器

基礎  
地盤改良機

シールド  
推進 機械

特定現場  
仕様

資 料

商品コード	DJA 30H5A	DJA 40A50	DJA 50A50	DJA 80A5A	DJA A0A5A	DJE 15C1A	DJE 15A6A	DJE 30A6A	
呼称	3t	4t	5t	8t	10t	1.5t	1.5t	3.0t	
最大荷重 (kg)	2,700	3,900	4,700	7,550	9,700	1,000	1,350	2,800	
装備アタッチメント	フォークシフター				ハイマスト		サイドシフト		
メーカー	三菱ロジスネクスト								
型式	FD30T5M	DG1F4A40	DG1F4A50	FD80-3	FD100-4	FB15-8		FB30-8	
最大揚高 (mm)	3,500	3,000		4,000	3,000	5,000	3,000		
マスト傾斜角	前 (度)	6							
	後 (度)	11	12						
走行速度(最高速度) [無負荷/負荷] (km/h)	17.5/16.5	19.5/18		28/24	27/24	16		15	
フォーク長 (mm)	2,120			1,220		1,820	1,070		
動力伝達装置	トルコン					-			
駆動方式	エンジン					バッテリー			
定格出力 (kW{PS})	36{63.9}	55{74.8}		81{110.1}		-			
燃料	軽油								
燃料タンク容量 (L)	62	120	135	150					
寸法	全長L (mm)	5,025	5,335	5,695	6,220	6,370	3,775	3,090	3,660
	全幅W (mm)	1,250	1,390	1,490	2,175	2,245	1,070		1,225
	全高H (mm)	2,325	2,250	2,360	3,350	2,850	2,245	2,080	2,190
	最大高H' (mm)	4,750	4,270	4,420	5,420	4,330	6,030	4,030	4,260
質量 (kg)	4,435	6,385	7,660	13,110	13,860	3,080	2,860	4,930	

- 長サヤも取り扱っております(別途有償になります)。
- 車両Noプレート付きも取扱っております(公道走行可能)。
- 最大揚程4mタイプも取扱っております。
- 上記機種以外にも3.5t~12t(ディーゼル)等取り扱いがございます。

⑨AN

本カタログに記載されたものは、代表的機種であり、実際に納品されるものとは異なる場合がございます。詳しい仕様につきましては、最寄りの営業所までご確認ください。

AKT/O

総合 38

177

# パワーリフター

DF4 25500  
(PLW-D500-25)

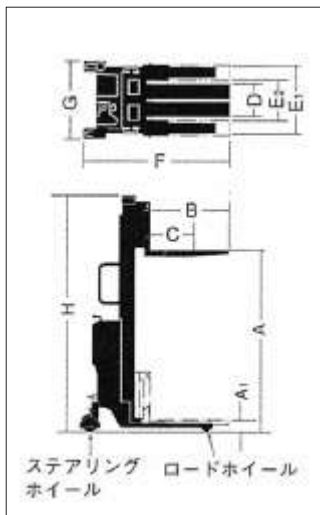

●工場・倉庫など室内での重量運搬、ラックからの荷降ろしなどに最適です。

商品コード	DF3 15500	DF4 25500
代表管理番号	0052R	-
メーカー	をくだ屋技研	
型式	PL-H500-15S	PLW-D500-25
最大積載質量 (kg)	500	
種別	手動	バッテリー
最高位	A (mm)	1,500
最低位	A <sub>1</sub> (mm)	80
フォーク	長さ B (mm)	650
	ロードセンターC (mm)	350
	スライド外幅 D (mm)	215~575
脚幅	外幅 E <sub>1</sub> (mm)	550
	内幅 E <sub>2</sub> (mm)	400
本体寸法	全長L F (mm)	1,180
	全幅W G (mm)	625
	全高H H (mm)	1,900
質量 (kg)	103	280

▲センター取扱いの為、センターからの配送となります。

◎

# ハンドパレット

標準型



幅広型



ピアパレット型



ヨコ移動型



商品コード	DD8 15A00	DD8 15C00	DD8 150A0	DD8 15002	DD8 250A0	DD8 25000	DD8 300A0
代表管理番号	00C95	00547	0026R	00568	0027R	00092	001024
能力 (kg)	1,500		2,500		3,000		
種別	横移動	ピアパレット	幅広	標準(ショート)	幅広	標準	幅広
最高位 (mm)	205						
最低位 (mm)	80						
フォーク	外幅 (mm)	685	620	685	520	685	530
	長さ (mm)	1,070	980	1,220	1,070	1,220	1,070
全長L (mm)	1,480	1,360	1,630	1,450	1,630	1,450	1,630
質量 (kg)	88	74	83	74	88	86	115

▲センター取扱いの為、センターからの配送となります。

◎

# ハリキンジャッキ

DBA 62050



- 楽な姿勢で確実な配筋と結束ができます。
- レバーブロック仕様の為、荷吊時に力がいりません。
- 組立、解体、高さ、段差の調整がワンタッチで行えます。
- 軽量の為、持ち運びに便利です。
- 現場合せの架台作りが不要です。
- 上筋、下筋を任意の位置で預けるのに最適です。
- スピーディーに作業ができます。

商品コード	DBA 62050	DBA 95050	DBA 950A1
代表管理番号	0096V	00686	002504
吊上げ能力 (kg)	500		
全高H (mm)	1,500		
全幅W (mm)	750	1,100	
有効寸法 (mm)	620	950	
質量 (kg)	18	22	30

◎ハリキンスタンドもございます。

▲センター取扱いの為、センターからの配送となります。

◎

# ボックスパレット(メッシュパレット)



商品コード	DD7 05205	
代表管理番号	00A19	
メーカー	レイホープ	
型式	PAT-L1	
脚高 (mm)	100	
扉	半開	
最大積載量 (kg)	500	
寸法	全長L (mm)	800
	全幅W (mm)	1,000
	全高H (mm)	850
質量 (kg)	57	

※キャスター付きです。

▲センター取扱いの為、センターからの配送となります。

◎

荷役・運搬機械

●ボックスパレット(メッシュパレット)  
●ハンドパレット  
●パワーリフター  
●ハリキンジャッキ

水中ポンプ  
水処理機械

発電・溶接  
照明機器

コンプレッサ  
エア機械

ハウス・備品

通信計測機器

環境関連機器

掘削・運搬  
解体・林業

道路・整地  
保安・鉄道

レンタカー  
車両機械

高所作業車  
作業足場・建築機器

荷役重機械

コンクリート機器

汎用機器

プラント  
関連機器

基礎  
地盤改良機

シールド  
推進機械

特定現場  
仕様

資料

AKT/O

総合 38

178

本カタログに記載されたものは、代表的機種であり、実際に納品されるものとは異なる場合がございます。詳しい仕様につきましては、最寄の営業所までご確認ください。



# 荷役・運搬機械

●アルミ製台車  
●平床台車

●チルトタンク

水中ポンプ  
水処理機械

発電・溶接  
照明機器

コンプレッサ  
エア機械

ハウス・備品

通信計測機器

環境関連機器

掘削・運搬  
解体・林業

道路・整地  
保安・鉄道

レンタカー  
車両機械

高所作業車  
作業足場・建築機器

荷役重機械

コンクリート機器

汎用機器

フロント  
関連機器

基礎  
地盤改良機

シールド  
推進機械

特定現場  
仕様

資料

AKT/O

総合 38

179

## 台車

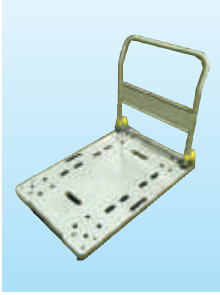

商品コード	DD2 03001 001	
代表管理番号	001385	
荷重能力 (kg)	300	
荷台寸法 (mm)	900×600	
荷台有効寸法 (mm)	780×600	
車輪径	φ130	
寸法	全長L (mm)	930
	全幅W (mm)	600
	全高H (mm)	1,080
質量 (kg)	15.5	

▲センター取扱いの為、センターからの配送となります。 (C)

## 平床台車

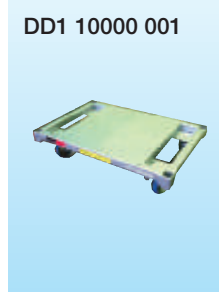

DD1 10000 001

商品コード	DD1 10000 001/002	
代表管理番号	00L31 / 001441	
メーカー	レイホープ	
荷重能力 (kg)	1,000	
車輪径 (mm)	φ180 / φ200	
荷台寸法	全長L (mm)	1,200
	全幅W (mm)	750 / 800
	全高H (mm)	300.0 / 316.3
質量 (kg)	62 / 72	

▲センター取扱いの為、センターからの配送となります。 (C)

## アルミ製台車

### アルミ製台車

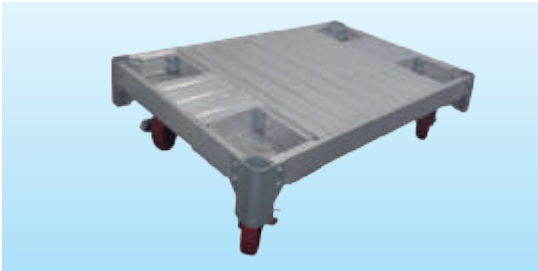

商品コード	T4J 10000 001	
代表管理番号	003759	
呼称	アルカート	
メーカー	長谷川工業	
型式	AC-1200	
荷台寸法	全長L (mm)	1,200
	全幅W (mm)	750
	全高H (mm)	257
荷重能力 (kg)	1,000	
車輪径 (mm)	φ150	
質量 (kg)	23	

### アルミ製6輪台車



商品コード	T4D 07500	T4D 12000
代表管理番号	002091	002092
呼称	ヘラクレスCUBE 750	ヘラクレスCUBE 1200
メーカー	ジーオーピー	
型式	HC-750	HC-1200
荷重能力 (kg)	1,000	
車輪径	φ130	φ150
	750	1,200
荷台寸法	全長L (mm)	750
	全幅W (mm)	750
	全高H (mm)	210
質量 (kg)	23	26

### 組合せ品



商品コード	T4D 00001 001	
代表管理番号	005445	
呼称	HCハンドガード	
型式	HCHG	
寸法	全長L (mm)	125
	全幅W (mm)	125
	全高H (mm)	1,000
質量 (kg)	1.4	

## チルトタンク



- 運搬時間短縮。従来のコロボは移動時に入替が必要になりますが、エンドレスローラならその必要はありません。
- 複数のローラで荷重を均等に受けます。
- 取付けカンタン。移動時にはボルトで取付けできます。

商品コード	DD6 00400	DD6 01200	DD6 02500	DD6 05000	DD6 07500
代表管理番号	0043W	00W80	00W81	00W82	00W83
能力 (t)	4	12	25	50	75
メーカー	チルコーポレーション				
型式	NO-4-3	NO-12-3	NO-25-3	NO-50-3	NO-75-3
機種	タイプ3				
走行抵抗 (a/r)	0.05		0.04		
フレーム	長さ A (mm)	160	230	320	470
	幅 B (mm)	92	122	150	168
	高さ C (mm)	66	97	130	162
	スキマ D (mm)	7	10	14	18
ローラ	個数 E (個)	15	13	15	17
	直径 F (φ)	18	30	38	50
	長さ G (mm)	51	70	80	86
	接地個数 (個)	5	4-5	5	6-7
トッププレート幅	板厚 H (mm)	9	12	16	19
	I (mm)	150	200	250	280
	J (mm)	125	180	250	180
	K (mm)	125	165	210	230
センタープレート幅	L (mm)	4	4	4	6
	d (φ)	11	14	18	22
	V (mm)	106	136	166	185
質量 (kg)	5.7	16	39	78	105

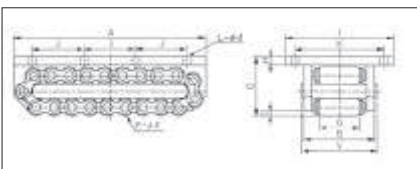

### 使用例



本カタログに記載されたものは、代表的機種であり、実際に納品されるものとは異なる場合がございます。詳しい仕様につきましては、最寄の営業所までご確認ください。

(C)



# 荷役・運搬機械

●簡易棚  
●多目的台車

## 多目的台車



- 中・高層ビルの屋内作業に最適です。
- 積重ねて保管可能です。
- 時間や労力を大幅に節約します。

商品コード	T4F 1980E	
代表管理番号	002988	
呼称	多目的台車	
メーカー	マルサ	
型式	DAISHA1980	
最大積載荷重 (kg)	800	
寸法	全長L (mm)	1,980
	全幅W (mm)	873
	全高H (mm)	869
質量 (kg)	51	

EG

### 組合せ品

商品コード	T4G 24180	T4G 50180
代表管理番号	003030	003031
呼称	布板 W240	布板 W500
メーカー	マルサ	
型式	BKN-624	BKN-6
最大積載荷重 (kg)	-	
寸法	全長L (mm)	1,829
	全幅W (mm)	240
	全高H (mm)	45
質量 (kg)	7.5	13.5

EG

## 簡易棚



- 足場板を外すことで、折りたたんだの保管や移動が可能です(積み重ね5段まで)。
- 長尺の塩ビパイプ等の保管に最適です。
- 筋交いを併用することで背の高い物も保管することが可能です。
- 便利なキャスター付きです。

商品コード	T4E 00004	
代表管理番号	002987	
呼称	簡易棚 4段	
メーカー	マルサ	
型式	TANAR-154	
最大積載荷重	静止時 (kg)	各段 150
	移動時 (kg)	75
寸法(L×W×H) (mm)	1,920×660×1,785	
質量 (kg)	42	

EG

### 組合せ品

・簡易棚×1 布板×4  
使用の場合

・簡易棚×1 布板×1  
筋交い×1使用の場合



商品コード	T4G 50180	T4H 00001
代表管理番号	003031	003074
呼称	布板 W500×L1,829	筋交い
メーカー	マルサ	
型式	BNK-6	A-14
寸法 (mm)	500×1,829	2,200
質量 (kg)	13.5	4.2

EG

水中ポンプ  
水処理機械

発電・溶接  
照明機器

コンプレッサ  
エア機械

ハウス・備品

通信計測機器

環境関連機器

掘削・運搬  
解体・林業

道路・整地  
保安・鉄道

レンタカー  
車両機械

高所作業車  
作業足場・建築機器

荷役  
重機械

コンクリート機器

汎用機器

プラント  
関連機器

基礎  
地盤改良機

シールド  
推進機械

特定現場  
仕様

資料

AKT/O

総合 38

180

本カタログに記載されたものは、代表的機種であり、実際に納品されるものとは異なる場合がございます。詳しい仕様につきましては、最寄の営業所までご確認ください。